

Фланец PN 10 / PN 16 PN-EN 1092-2	<h1>ТЕНАСО®</h1>	№ карты 2.3.2.
Строительная длина FTF Ряд 20 / K₁ PN-EN 558-1 / DIN 3202	ЗАДВИЖКА НОЖЕВАЯ тип TDO W/L с цепным колесом тип CW	Номинальный диаметр DN 50 – DN 1200



Рис. Задвижка ножевая тип TDO с цепным колесом тип CW.

ТЕНАСО - Выпуск сентябрь 2005
 Производитель оставляет за собой право вносить изменения в конструкцию.

ХАРАКТЕРИСТИКА:

- произвольная длина цепи, указанная Заказчиком
- при больших диаметрах арматуры привод дополнительно оборудуется редуктором
- монтаж цепного колеса возможен на арматуре различного типа (задвижки, затворы, и т.д.)

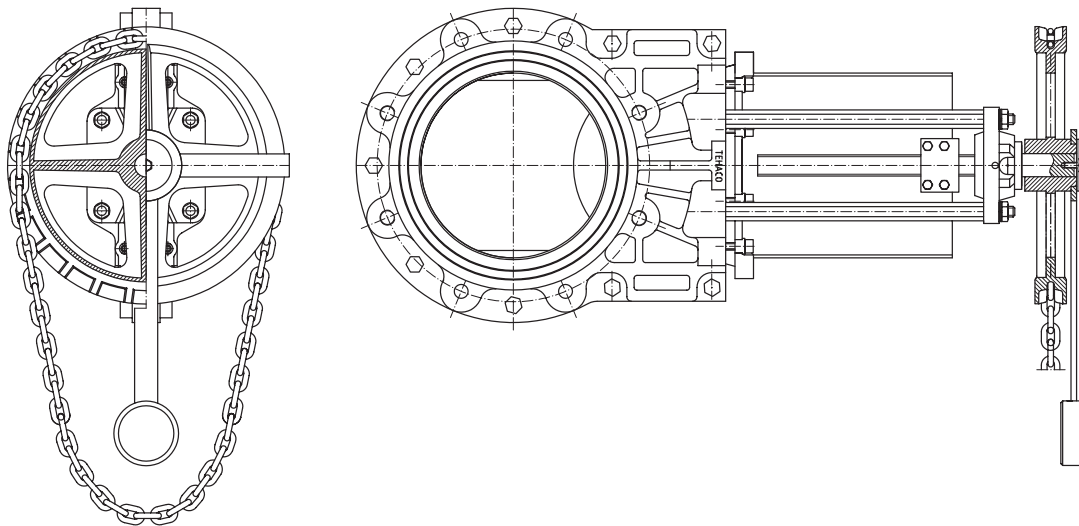
НАЗНАЧЕНИЕ:

- монтаж арматуры в труднодоступных местах
- нет необходимости использовать помосты и лестницы для обслуживания арматуры
- установка на вертикальных, горизонтальных и расположенных под углом трубопроводах при условии, что ось колеса расположена горизонтально