

Owiert kołnierza PN 10 / PN 16 PN-EN 1092-2	TEHACO [®]	Nr karty 3.5.3.
Długość zabudowy FTF SZEREG 20 / K ₁ PN-EN 558-1 / DIN 3202	ZASUWA NOŻOWA typ TAF WYKONANIA SPECJALNE wykonanie „wafer” – do montażu międzykołnierzowego	Średnice nominalne DN 50 – DN 300

TEHACO – edycja październik 2006
Producent zastrzega sobie prawo wprowadzania zmian konstrukcyjnych

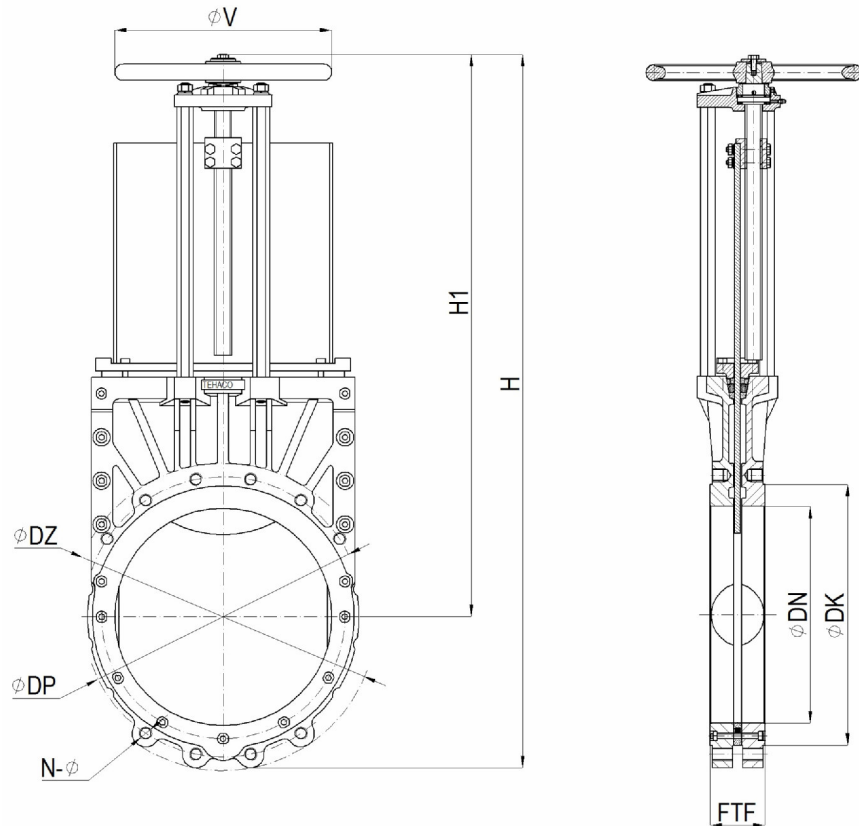

Rys. Zasuwa nożowa typ TAF wykonanie „wafer”.

Tabela wymiarowa.

DN	FTF [mm]	H [mm]	H1 [mm]	ØDZ [mm]	ØDP [mm]	N-Ø	ØDK [mm]	ØV [mm]	T [Nm]	M [kg]
50	43	365.2	282.7	165	125	4-M16	102	200	15	10
65	46	400.0	307.5	185	145	4-M16	122	200	18	12
80	46	435.5	335.5	200	160	8-M16	138	250	20	13
100	52	470.5	360.5	220	180	8-M16	160	250	25	17
125	56	536.0	411.0	250	210	8-M16	188	250	30	28
150	56	646.0	503.5	285	240	8-M20	212	320	35	33
200	60	782.2	612.2	340	295	8-M20	270	320	40	40
250	68	909.0	711.5	395	350	12-M20	320	320	70	45
300	78	1022.5	800.0	445	400	12-M20	370	360	80	52